

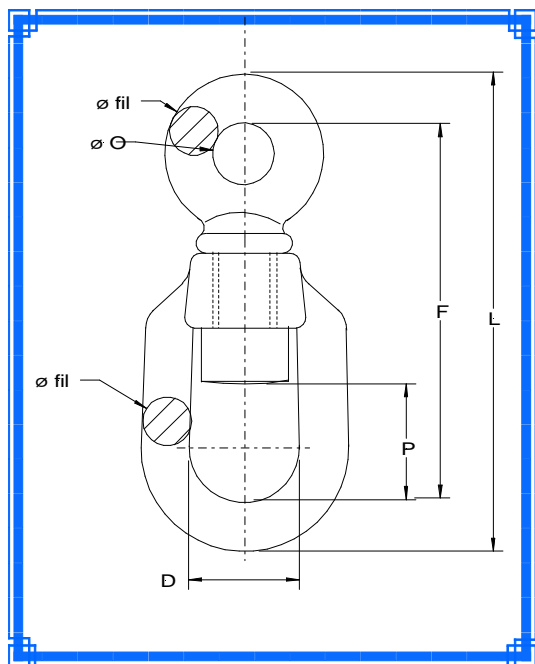

DOCUMENTATION TECHNIQUE

Ets. **RAYMOND ROSE**
 BP 3 08700 NEUFMANIL
 TEL. 03 24 53 83 22
 FAX. 03 24 53 14 05
 E-mail: ets.rose@wanadoo.fr



Acier E36-3
 Pièces estampées
 Bague filetée et soudée

Finition:
 - NOIR
 - Zingué
 - Galvanisation à Chaud

À préciser à la commande



Petit Oeil

Grand Oeil



						PETIT OEIL				GRAND OEIL			
N°	Ø fil	CMU en T	CR en T	D	P	Ø O	F	L	poids unitaire	Ø O	F	L	poids unitaire
000	7	0.150	0.750	17	18	12	62	76	0.080				
00	8	0.235	1.175	18	20	13	72	89	0.130				
0	10	0.350	1.750	25	25	15	85	105	0.240	23	90	110	0.240
1	12	0.600	3.000	29	32	17	104	130	0.490	32	126	152	0.500
2	15	1.000	5.000	35	36	20	118	150	0.700	37	140	170	0.720
3	18	1.750	8.750	37	39	23	132	166	0.960	45	162	196	1.100
4	20	2.500	12.500	42	45	27	152	190	1.400	50	183	220	1.570
4B	22	3.300	16.500	47	50	32	172	216	2.000	53	200	240	2.100
5	25	4.000	20.000	54	57	35	192	240	2.930	58	222	270	3.000
5B	28	5.000	25.000	57	63	42	218	275	4.150				
6	32	6.300	31.500	69	78	42	250	312	6.000				

NOTA important pour utilisation en mouillage:

Pour une utilisation en mouillage, les bagues d'émérillon sont sécurisées par goupille soudée. Un repère **M gravé** sur l'écrou permet son identification. photo ci-contre)
 Afin d'éviter tout incident, et litige, vous devez, lors de la commande, spécifier:

« **Émérillons pour mouillage** »

Nous dégageons toute responsabilité et garantie, pour des émerillons non sécurisés en installation de mouillage.



Les caractéristiques de cette documentation ne sont données qu'à titre indicatif, et peuvent être modifiées. En aucun cas elles ne pourraient nous engager de manière contractuelle.

EMERILLONS