

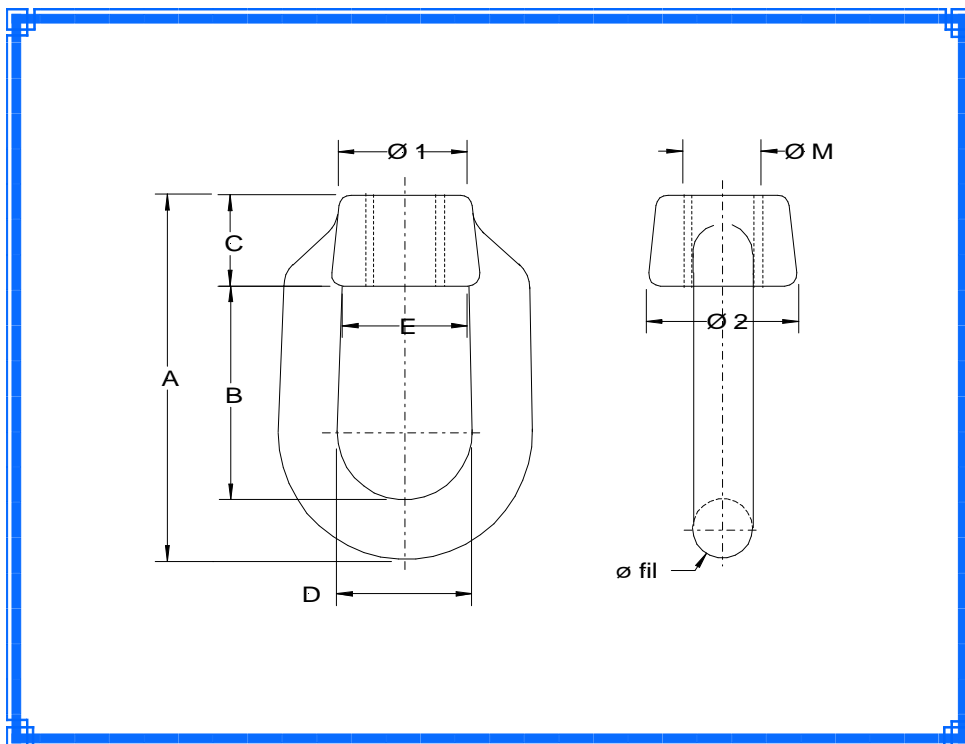

DOCUMENTATION  
TECHNIQUE

Ets. RAYMOND ROSE  
BP 3 08700 NEUFMANIL  
TEL. 03 24 53 83 22  
FAX. 03 24 53 14 05  
E-mail: ets.rose@wanadoo.fr



Acier E 36-3  
Pièces noires  
ou zinguées

Autres TARAUDAGES  
nous consulter

Ø fil	N°	Ø M taraudage standard	A	B	C	D	E	Ø 1	Ø 2	CMU en T	CR en T	Poids Unitaire En Kg
8	00	10	52	30.5	13	18	16.5	18	21	0.200	1.000	0.065
10	0	12	64	38	15	25	23	25	28	0.500	2.500	0.135
12	1	14	80.5	47	20	29.5	26.5	31	34.5	0.800	4.000	0.280
15	2	16	92	54	23	34.5	32	33	38	1.200	6.000	0.400
17	3	20	104	62	25	37	33	36	43	1.800	9.000	0.500
20	4	22	116	70	28	43	40	46	51	2.200	11.000	0.840
22	4B	24	132	78	32	49	43	48	55	3.000	15.000	1.170
24	5	30	149	89	37.5	53	48	53	60	4.000	20.000	1.590
27	5B	36	165	95	40	57	51	57	68	5.000	25.000	2.150

Les caractéristiques de cette documentation ne sont données qu'à titre indicatif, et peuvent être modifiées. En aucun cas elles ne pourraient nous engager de manière contractuelle.

ETRIERS TARAUDES